

GRIP//TEC®

全球唯一100%验证
的钢筋连接系统

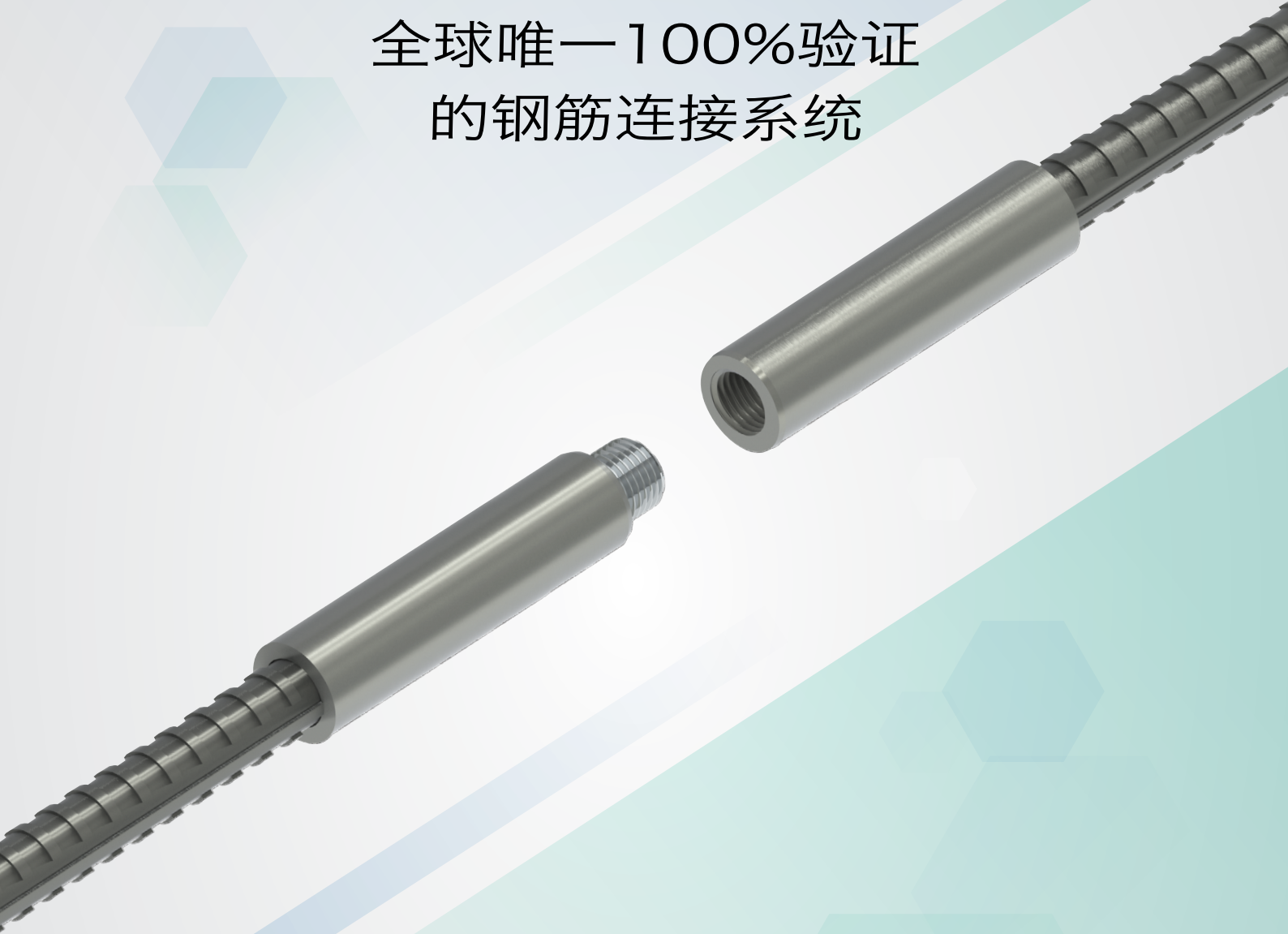

Dextra

www.dextragroup.com



产品特性

Griptec® 是一款为500级别的混凝土钢筋的机械连接设计的连接套筒（适用于拉伸、压力、循环和疲劳），钢筋尺寸从直径12 mm 到直径50 mm。

通过对每一根制备的钢筋端头采用系统化的测试验证，保证没有出错的机会！

优势

- 每一个接头在挤压过程中均通过了拉伸测试。
- 无需对钢筋截面进行加工。
- 采用标准直螺纹：无需扭矩扳手以及没有螺纹错扣风险。
- 采用目视检测即可对钢筋连接进行检查。
- 采用螺纹滚压，抗疲劳性能良好。
- 外径小，设计紧凑。

世界一流 钢筋加工设备

- 高生产率：每个钢筋接头制备只需30到45秒。
- 只需一人即可操作，全程计算机操控。
- 操作成本低。
- 钢筋尺寸变换时，可快速识别。
- 挤压设备预先编程，每一尺寸钢筋均通过安全测试。
- 任何合理的剪切方式都可满足端头加工要求。
- 无需使用切削液，不产生机削碎片。
- 独立的 Griptec® 冷挤压机根据欧洲关于设备安全的指令的规定获得CE认证，同时符合OSHA标准。

2 步自动过程

步骤 01 挤压

- 将套筒套在钢筋端头上，并由操作人员推入 Griptec® 机器。生产过程自动开始。
- 套筒被挤压在钢筋端头上。

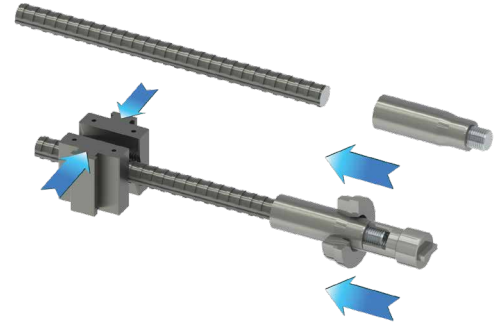

步骤 02 性能测试

把套筒压入钢筋端头上后，Griptec® 机器则自动对接头进行试验。这能确保100%的制备的接头的性能超出设计负荷。

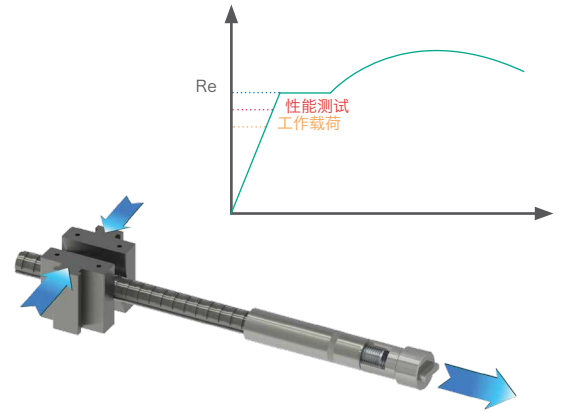

Griptec® 冷挤压机

连接方式

应用

标准连接

标准 Griptec® 连接通过使用规格相同的内螺纹母套筒与外螺纹公套筒完成连接。



定位连接

如果两根钢筋不能旋转，Griptec® 连接系统提供一套“定位组件”来将标准内外螺纹套筒相连接。该组件由一个定位螺栓、一个定位螺母和一个防松螺母组装而成。

先把定位组件旋入内螺纹母套筒，然后再把定位螺母扭进外螺纹公套筒，完成连接。

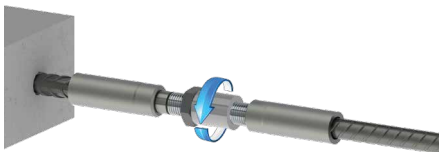

桥接连接

钢筋端头与端头无法接触时，可以使用 Griptec® 桥接连接解决。这与定位连接组件相似，只是需要使用更长的螺栓。如果端头间距离不超过一根钢筋直径，就可以使用桥接。

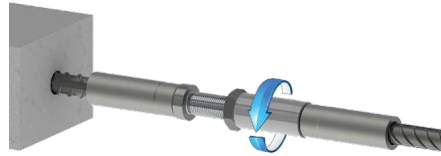

端头锚固

如果钢筋带钩，则机械锚固技术能为钢筋在拥挤区域的锚固提供便捷的替代方案。标准 Griptec® 的机械锚固板为圆形，净承力面积为钢筋横截面积的4倍和9倍。



小直径钢筋



变径连接

如需要连接不同规格的钢筋时，Griptec® 系统使用标准内螺纹套筒，只需将其与特别制造的变径螺栓连接即可。

使用本技术无需提前为变径预留位置，大为方便现场保障。

大直径钢筋

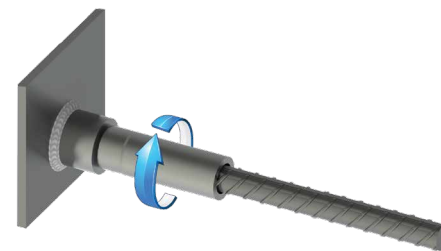

可焊接套筒

复杂建筑中需焊接混凝土钢筋至结构钢材时，可使用 Griptec® 可焊接套筒。该套筒一般是由低碳钢制造。



楼板连接



墙体连接



纵向连接

质量保证



TH006540



QSC-706



1086



5042

TECHNICAL APPROVAL

1086

审批和认证



N° M02/004



N° Z-1.5-133



Partner for progress



Roads & Maritime Services



N° K56711/01



注意：本单页所含信息在出版时为最新数据，我们保留在任何时间做技术设计变更的权利。德士达不对本出版物或任何印刷错误的信息的准确性承担责任。



法国弗拉芒维尔 EPR 核电站

英国希斯罗机场5号航站楼



业务遍布全球超过55个国家。



总部 泰国 德士达制造有限公司
Dextra Manufacturing Co., Ltd.
 电话: (66) 2 021 2800
 传真: (66) 2 328 0374
 电子邮箱: thailand@dextragroup.com



印度
德士达印度私营有限公司
 电话: (91) 22 2838 6294 / 22 2839 26
 传真: (91) 22 2839 2674
 电子邮箱: india@dextragroup.com



中国
德士达建材 (广东) 有限公司
 电话: (86) 20 2261 9901
 传真: (86) 20 2261 9902
 电子邮箱: china@dextragroup.com



香港
德士达太平洋有限公司
 电话: (852) 2845 7766 / 2511 8236
 传真: (852) 2586 1656 / 2519 0852
 电子邮箱: dplbuilding@dextragroup.com



中东
德士达中东免税区有限公司
 电话: (971) 4886 5620
 传真: (971) 4886 5621
 电子邮箱: middleeast@dextragroup.com



欧洲
德士达欧洲有限责任公司
 电话: (33) 1 45 53 70 82
 传真: (33) 1 47 04 28 97
 电子邮箱: europe@dextragroup.com



北美
德士达美国有限公司
 电话: (1) 805 915 4734 / 818 261 5166
 电子邮箱: america@dextragroup.com



南美
德士达巴西有限公司
 电话: (55) 11 5505 2475 / 11 5505 24
 电子邮箱: brasil@dextragroup.com



拉丁美洲
德士达拉丁美洲有限公司
 电话: (507) 6454 8100 / 831 1442
 电子邮箱: latam@dextragroup.com



Dextra

www.dextragroup.com